



我们的技术 ■ ■ ■

5800 大字符喷码机代表了新一代 Touch Dry® 热融技术，为瓦楞纸箱、托盘和包装膜提供优异喷印质量的标码解决方案。

马肯依玛士 Touch Dry® 热融油墨无溶剂且环保。标码和图像决不会渗透或褪色，一触即干，并且提供 100% 可读、符合 GS1 要求的条码。

您的效益 ■ ■ ■

性能 — Touch Dry® 热融油墨可在多种材质上喷印，喷印环境从 0 到 40 °C。喷码机的喷印速度最高可达 182 米 / 分钟，可选配喷头滑动组件，以优化喷印间距控制和喷印质量。

灵活性 — 尖端的通信能力：包括彩色触摸屏、以太网、USB 和网络用户界面，为终端用户、集成商和 OEM 商提供更强的灵活性和功能性。可以通过可选的 CoLOS® Enterprise 网络软件，通过远程数据库或 ERP 系统集中管理数据。紧凑、模块化的设计可单机或集成工作。

效率 — 先进的喷码机设计，可确保快速开机，并将总能耗降到最低。独特的可编程自维护系统和运行过程中的油墨更换能力，保证了运行时间更长，停机时间更短的特点。Touch Dry® 固体墨块易于处理，可进行简单、方便清洁的操作。



markem·imaje

A DOVER COMPANY

喷印特征

- 喷头分辨率
垂直分辨率: 200
喷头: 256
喷嘴数: 512

打印密度	DPI	典型速度 (米/分钟)	最大速度* (米/分钟)
1	150 x 200	121.9	182
2	300 x 200	61	91
3	450 x 200	40.6	61
4	600 x 200	30.5	45
5	750 x 200	24.4	36

- 喷印黑度: 1 至 8
- 编码器按比例调整: 允许与输送带线速度相配合, 允许降低喷印分辨率而提高喷印速度
- 打印区域: 最大/喷头喷印高度: 65 毫米
喷印长度: 1,000 毫米
- 喷印规格: 全 true type 字体支持
- 喷印实时时间 (时/分)、日期并自动更新最佳使用期限和序列号
- 条码 (线性、二维): ITF、Code 39、Code 128、EAN 128、EAN 8、EAN 13、UPC A、UPC E、数据矩阵、RSS 线性、RSS 复合、QR、RSS 14、RSS 扩展、PDF 417

*最大速度取决于应用

操作

- 5800: 最多 2 个喷头
- 用户界面: 彩色 LCD 触摸屏, 用于图像选择、变量数据输入、诊断与系统设置
- 可选择的多语种菜单
- 图像预览
- 访问级密码保护
- 完整的系统诊断菜单
- 喷头方向: 垂直或与运动方向最大成 20°
- 软件:
 - 包含 CoLOS® Create 图像设计软件
 - CoLOS® Create Pro (可选)
 - 供联网用的 CoLOS® Enterprise 供联网用 (可选)
- 编码器选项:
 - 内部: 用于输送带定速喷印
 - 外部: 用于优化喷印质量, 建议用于条码喷印
- 光电传感器: 喷印 (触发) 信号, 每个系统最多配置 2 个
- 软件界面:
 - USB 用于下载图像、设值和数据文件
 - 以太网 (包括网络用户界面)
 - 用于 PC、PLC 和包装机的通信协议
 - 兼容 Weihenstephan 标准
- 硬件输出: (3) 故障继电器
- 油墨补充: 提示用户加墨; 可以在不中断喷印的情况下加墨
- 界面: 手持式产品选择扫描器

其他特点

- 重量: 喷头: 7.2 公斤
控制盒: 11.2 公斤
- Touch Dry® 热融油墨: 多种系列和颜色
- 电气与环境:
100-240 伏, 50-60 赫兹。

系统	测量运行 功率	预热期间的峰 值功率
1 个打印头	150 瓦	600 瓦
2 个打印头	250 瓦	600 瓦
3 个打印头	400 瓦	600 瓦
4 个打印头	500 瓦	600 瓦

- CE 认证标志。ETL 认证, 符合 ANSI/UL 60950, 第 3 版 (2000); CAN/CSA 编号 60950-00, 第 3 版 (2000)。
- 工作环境 0 到 40°C (32 到 104°F)。IP42 (仅控制器)
- 手册: 说明手册和 CD-ROM 用户指南 (包括备件、选项和附件目录)
- 用于彩色用户界面的本地语言
- 地区性技术与产品电话支持
- 技术与产品网站支持

可选项

- 喷头滑块组件
- 报警灯组件
- 喷印后条码扫描器组件
- TU 查找组件
- 可选的扩展单元 (OEU) — 支持 11 个输入、8 个输出和 1 个附加扫描器端口
- 喷码机服务包
- 预防性维护合同
- 现场产品和技术支持

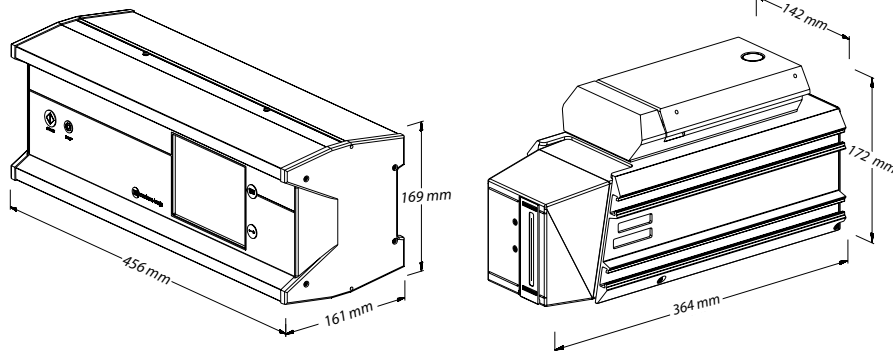

如需了解更多信息, 请访问 www.markem-imaje.com



我们保留不通知而修改设计或说明的权利。



或用您的智能手机扫描关注马肯依玛士官方微信

马肯依玛士 (上海) 标识科技有限公司
上海市奉贤区吴塘路 298 号
邮编: 201401
电话: +86 21 6163 5888
传真: +86 21 5743 2002



markem·imaje

A DOVER COMPANY